

Temat: Zapytania

Nadawca: Waldemar Kozłowski <waldek.1@wp.pl>

Data: 07.04.2020, 21:06

Adresat: t.olszewski@radionadzieja.pl

Witam.

Przesyłam pytania do zapytania ofertowego nr 1/04/2020

--

Pozdrawiam
W Kozłowski

Zakład Budowlany
Waldemar Kozłowski
ul.Włóściańska 105
15-199 Białystok
tel.+48 602362480
fax 85 6643710
NIP: 5420111654
waldek.1@wp.pl

— Załączniki: —

zapytanie do przetargu.docx

1,2 MB



Białystok 2020.04.08

Parafia Rzymsko Katolicka p.w. Trójcy Przenajświętszej
w Tykocinie

Dotyczy zapytania ofertowego nr 1/04/2020

Proszę o wyjaśnienia niezbędne do prawidłowego i rzetelnego obliczenia wartości robót, w zakresie wykonania adaptacji budynku z przeznaczeniem na Centrum Informacji Turystycznej.

1. Część graficzna projektu – rysunki I-1 do I-8, jest to inwentaryzacja budynku garażowego. Czy istnieje dokumentacja wykonawcza wykonania robót?
2. Brak, jakichkolwiek informacji, o sposobie wykonania instalacji elektrycznej. Proszę o informacje jak wyliczyć koszty wykonania robót elektroinstalacyjnych.
3. Brak, jakichkolwiek informacji, o sposobie wykonania instalacji sanitarnej. Proszę o informacje jak wyliczyć koszty wykonania robót sanitarnych i centralnego ogrzewania.
4. Proszę o informacje dotyczące wbudowania stolarki okiennej i drzwiowej. Brak wykazu stolarki, nie gwarantuje solidnego wycenienia okien, drzwi i bram. Jakie wymagania ma Zamawiający?
5. Proszę o korektę pozycji 13 przedmiaru robót. Ilość: **122,0436 m³** jest niepoprawna.
6. Czy wykonanie podłoża betonowego – brak grubości, izolacji ze styropianu – brak grubości, warstwy wyrównawczej grub. 5 cm, i okładziny z płytek gres, nie spowoduje uzyskania zbyt niskich otworów drzwiowych uniemożliwiających wbudowanie stolarki drzwiowej o wysokości otworu przejścia minimum 200 cm?

Z poważaniem Waldemar Kozłowski

Temat: Re: Zapytania

Nadawca: Tomasz Olszewski <t.olszewski@radionadzieja.pl>

Data: 09.04.2020, 15:08

Adresat: Waldemar Kozłowski <waldek.1@wp.pl>

Witam,

w załączniku odpowiedź na pytania wraz z załącznikami. Dokumenty również będą uzupełnione w ogłoszeniu.

W dniu 07.04.2020 o 21:06, Waldemar Kozłowski pisze:

Witam.

Przesyłam pytania do zapytania ofertowego nr 1/04/2020

— Załączniki: —

aranzacja wnetrza.pdf	108 KB
Tykocin_specyfikacja.pdf	136 KB
ZALACZNIK NR 1A PRZEDMIAR ROBOT KOREKTA.pdf	5,0 MB
zapytanie_odpowiedzi do przetargu.docx	1,2 MB

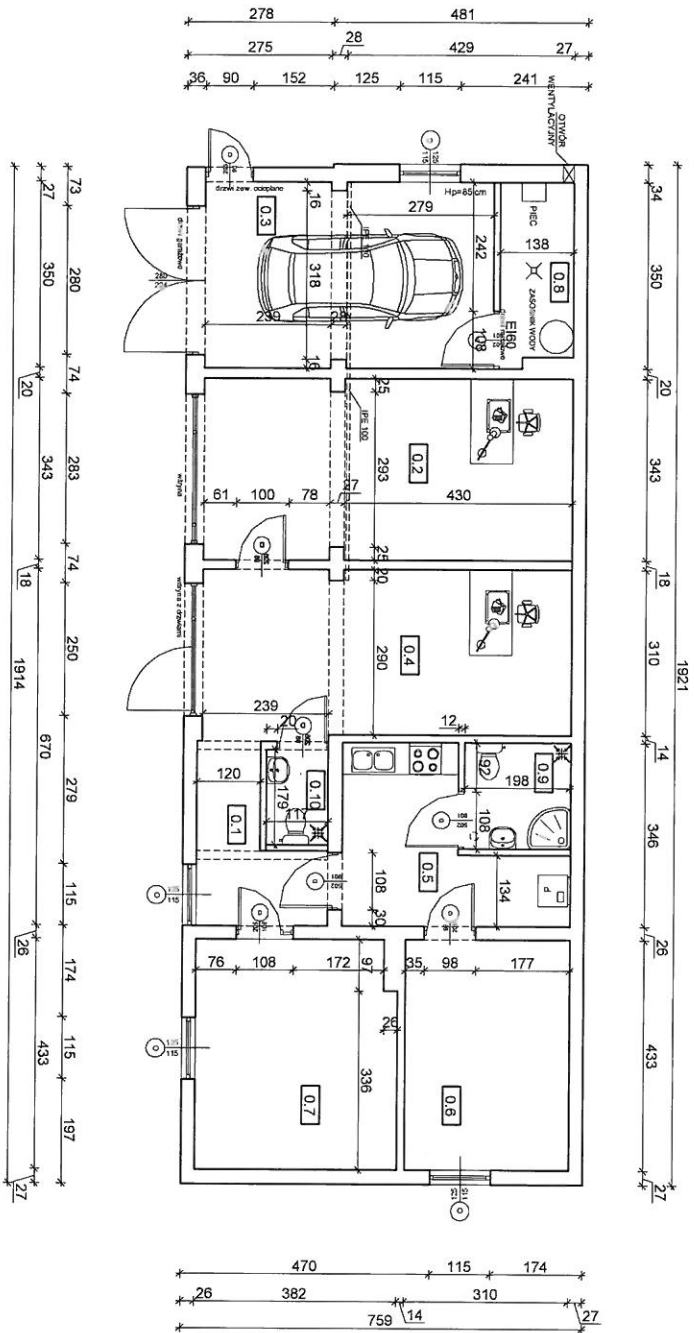

RZUT PARTERU SKALA 1:100

aranżacja wnętrza

adres: dz. nr 184/9, ul. Jankowa, 110/1, Tykocin

inwestor: Par. pw. Troliv Przemysłowo-usług., ul. 11 listopada 2, Tykocin

RZUT PARTERU

skala: 1:100

nr rys. A-1

Tykocin

1. System Brugmann bE 82MD.
2. Kolor obustronny antracyt gładki (struktura piasku).
3. Uw=1.1 W/m²K (profil+pakiet dwuszybowy Ug 1.0+ciepła ramka TGI).
4. Szpros międzyszybowy 18 mm w kolorze antracyt.
5. Montaż w strefie muru piana+kotwy.

1. Okno

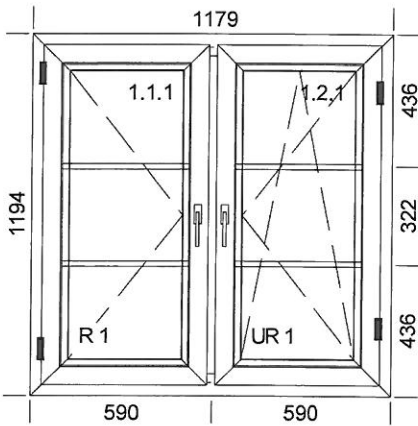

Szer. 1179mm x Wys.1194mm

1. "bE82MD" HO9021/R73 - HO8521/S85 obu.Antracyt Satin (88)

- Słupek HO9320- pionowy x1
- 1. R 1 MVA GAVM/GAM
KLAMKA HP HELGA 0755 Z T35 F9
- 1. Pakiet szklenia: 4-16A-4 Ug-1,0
Listwa przyszybowa prosta 38,5 488S Antacyt Satin (88)
Szpros wewnętrzny 18 mm Antracyt
- 2. UR+T+ DFE (blokada+podnośnik)
KLAMKA HP HELGA 0755 Z T35 F9
- 1. Pakiet szklenia: 4-16A-4 Ug-1,0
Listwa przyszybowa prosta 38,5 488S Antacyt Satin (88)
Szpros wewnętrzny 18 mm Antracyt

2. Okno

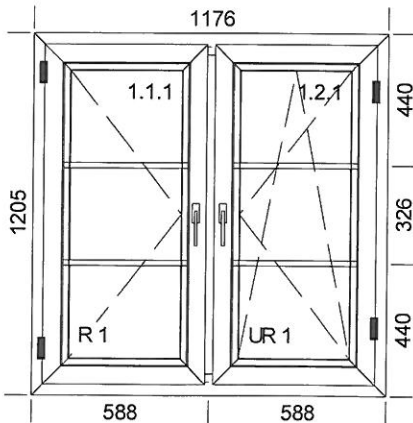

Szer. 1176mm x Wys.1205mm

1. "bE82MD" HO9021/R73 - HO8521/S85 obu.Antracyt Satin (88)

- Słupek HO9320- pionowy x1
- 1. R 1 MVA GAVM/GAM
KLAMKA HP HELGA 0755 Z T35 F9
- 1. Pakiet szklenia: 4-16A-4 Ug-1,0
Listwa przyszybowa prosta 38,5 488S Antacyt Satin (88)
Szpros wewnętrzny 18 mm Antracyt
- 2. UR+T+ DFE (blokada+podnośnik)
KLAMKA HP HELGA 0755 Z T35 F9
- 1. Pakiet szklenia: 4-16A-4 Ug-1,0
Listwa przyszybowa prosta 38,5 488S Antacyt Satin (88)
Szpros wewnętrzny 18 mm Antracyt

3. Okno

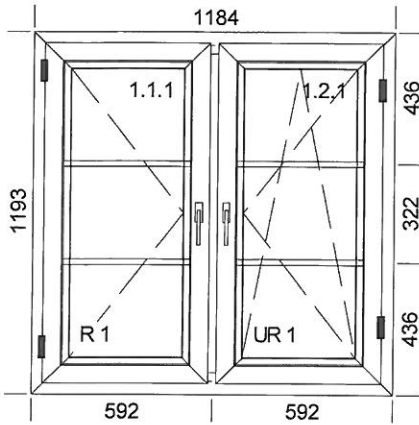

Szer. 1184mm x Wys.1193mm

1. "bE82MD" HO9021/R73 - HO8521/S85 obu.Antracyt Satin (88)

Słupek HO9320- pionowy x1

1. R 1 MVA GAVM/GAM
KLAMKA HP HELGA 0755 Z T35 F9
1. Pakiet szklenia: 4-16A-4 Ug-1,0
Listwa przyszybowa prosta 38,5 488S Antracyt Satin (88)
Szpros wewnętrzny 18 mm Antracyt
2. UR+T+ DFE (blokada+podnośnik)
KLAMKA HP HELGA 0755 Z T35 F9
1. Pakiet szklenia: 4-16A-4 Ug-1,0
Listwa przyszybowa prosta 38,5 488S Antracyt Satin (88)
Szpros wewnętrzny 18 mm Antracyt

4. Okno

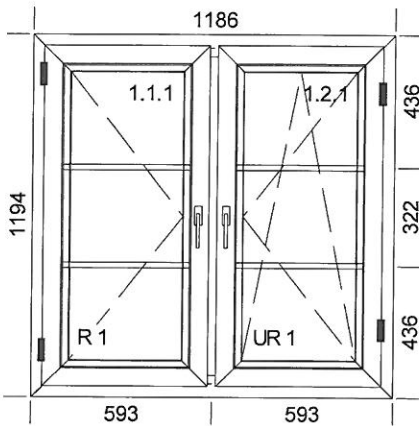

Szer. 1186mm x Wys.1194mm

1. "bE82MD" HO9021/R73 - HO8521/S85 obu.Antracyt Satin (88)

Słupek HO9320- pionowy x1

1. R 1 MVA GAVM/GAM
KLAMKA HP HELGA 0755 Z T35 F9
1. Pakiet szklenia: 4-16A-4 Ug-1,0
Listwa przyszybowa prosta 38,5 488S Antracyt Satin (88)
Szpros wewnętrzny 18 mm Antracyt
2. UR+T+ DFE (blokada+podnośnik)
KLAMKA HP HELGA 0755 Z T35 F9
1. Pakiet szklenia: 4-16A-4 Ug-1,0
Listwa przyszybowa prosta 38,5 488S Antracyt Satin (88)
Szpros wewnętrzny 18 mm Antracyt

5. Okno

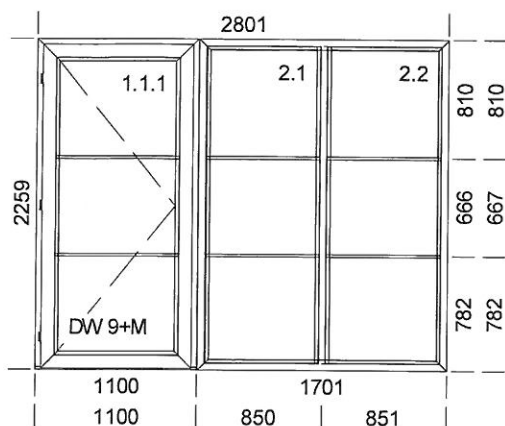

Szer. 2801mm x Wys.2259mm

NP8140- Łącznik statyczny zew. x1 zew.Antracyt Satin (88)

1. "bE82MD" HO9021/R73 - HO8540/T115 obu.Antracyt Satin (88)

1. Zasuwnica 9 M2 60 ..A+ MV2+ RF

1. Pakiet szklenia: 4-16A-4 Ug-1,0

Listwa przyszybowa prosta 38,5 488S Antacyt Satin (88)

Szpros wewnętrzzszybowy 18 mm Antracyt

2. "bE82MD" HO9021/R73 - HO8521/S85 obu.Antracyt Satin (88)

Słupek HO9310- pionowy x1

1. 4-16A-4 Ug-1,0

Listwa przyszybowa prosta 38,5 488S Antacyt Satin (88)

Szpros wewnętrzzszybowy 18 mm Antracyt

2. 4-16A-4 Ug-1,0

Listwa przyszybowa prosta 38,5 488S Antacyt Satin (88)

Szpros wewnętrzzszybowy 18 mm Antracyt

Drzwi wejściowe PCV. Widok od zewnątrz, otwierane na zewnątrz, klamka/klamka, dwa zamki.

6. Okno

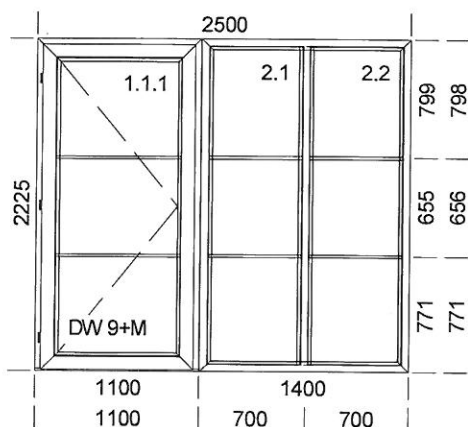

Szer. 2500mm x Wys.2225mm

NP8140- Łącznik statyczny zew. x1 zew.Antracyt Satin (88)

1. "bE82MD" HO9021/R73 - HO8540/T115 obu.Antracyt Satin (88)

1. Zasuwnica 9 M2 60 ..A+ MV2+ RF

1. Pakiet szklenia: 4-16A-4 Ug-1,0

Listwa przyszybowa prosta 38,5 488S Antacyt Satin (88)

Szpros wewnętrzzszybowy 18 mm Antracyt

2. "bE82MD" HO9021/R73 - HO8521/S85 obu.Antracyt Satin (88)

Słupek HO9310- pionowy x1

1. 4-16A-4 Ug-1,0

Listwa przyszybowa prosta 38,5 488S Antacyt Satin (88)

Szpros wewnętrzzszybowy 18 mm Antracyt

2. 4-16A-4 Ug-1,0

Listwa przyszybowa prosta 38,5 488S Antacyt Satin (88)

Szpros wewnętrzzszybowy 18 mm Antracyt

Drzwi wejściowe PCV. Widok od zewnątrz, otwierane na zewnątrz, klamka/klamka, dwa zamki.

Łączna ilość pozycji:	6 szt.
Łączna ilość ościeżnic:	8 szt.
Łączny obwód ościeżnic:	47,54 m
Łączna liczba napowietrzeń:	szt.
Łączny powierzchnia okien:	17,52 m ²
Łączny powierzchnia drzwi:	0,00 m ²

PRZEDMIAR ROBÓT

Nazwa zamówienia:

adaptacja budynku z przeznaczeniem na Centrum Informacji Turystycznej

Adres obiektu budowlanego: Jednostka ewidencyjna 200212_4, Obręb ewidencyjny 0034, dz. nr 1849,
Zamawiający: Parafia pw. Trójcy Świętej w Tykocinie, 11 Listopada 2, 16-080 Tykocin

Rodzaje robót według Wspólnego Słownika Zamówień

Tabela przedmiaru robót

Nr	Kod pozycji przedmiaru	Numer STWiORB	Nazwa, opis i obliczenie ilości robót	J.m.	Ilość j.m.
1	2	3	4	5	6
			Dział nr 1. Instalacje		
1	Kalkulacja własna		Wykonanie instalacji elektrycznej,	kpl	1,0000
2	Kalkulacja własna		Wykonanie instalacji wod.-kan. I c.o.	kpl	1,0000
			Dział nr 2. Stolarka okienna i drzwiowa		
3	KNR 2-02W 1032-0100		Bramy uchylne garażowe. Bramy garażowe podnoszone mechanicznie 2,8*2,24	1 m2	6,2720 6,27200
4	KNR 2-02W 1018-0600		Drzwi z kształtowników z wysokoudarowego PCW. Ścianki szklone - na kotwy elastyczne. Bramy PCV z drzwiami 2,8*2,24*2	1 m2	12,5440 12,54400
5	KNR 0-19 1022-0600		Okna rozwierane i uchylno-rozwierane jednodzielne z PCV o powierzchni do 1,5m2 mocowane na kotwy, bez obróbki osadzenia 1,25*1,15*5 0,8*0,77*2	1m2	8,4195 7,18750 1,23200
6	KNNR 2 1101-0200		Drzwi balkonowe drewniane zespolone i zespolone wzmocnione oraz okna i drzwibalkonowe drewniane jednoramowe fabrycznie wykończone.Drzwi zewnętrzne i wewnętrzne 2,05*0,9 2,05*1,08*5	m2	12,9150 1,84500 11,07000
7	KNNR 2 1101-0200		Okna i drzwi balkonowe drewniane zespolone i zespolone wzmocnione oraz okna i drzwibalkonowe drewniane jednoramowe fabrycznie wykończone.Drzwi zewnętrzne i wewnętrzne 2,05*0,9 2,05*1,08*5	m2	12,9150 1,84500 11,07000
			Dział nr 3. Posadzki		
8	KNNR 3 0801-03		Częściowa wymiana.Rozbiórki posadzek. Zerwanie posadzek cementowych i lastrykowych z cokolikami Powierzchnie poziome: (19,14*7,59)-(129,05*0,18)	1 m2	122,0436 122,04360
9	TZKBNK 07 0347-01 Analogia		Rozebranie izolacji stropów z płytek dźwiękochłonnych Alpex na konstrukcji drewnianej. Izolacja z płyty pilśniowej miekkiej Powierzchnie poziome: (19,14*7,59)-(129,05*0,18)	1 m2	122,0436 122,04360
10	KNR 2-02W 0608-0300		Izolacje cieplne i przeciwdźwiękowe z płyt styropianowych. Izolacje poziome na wierzchu konstrukcji na sucho. jedna warstwa Powierzchnie poziome: (19,14*7,59)-(129,05*0,18)	1 m2	122,0436 122,04360
11	KNNR 2 0604-0100		Izolacja z folii polietylenowej i płyt ze szkła piankowego. Izolacja z folii pozioma, podposadzkowa Powierzchnie poziome: (19,14*7,59)-(129,05*0,18)	m2	122,0436 122,04360
12	KNNR 2 0604-0100		Izolacja z folii polietylenowej i płyt ze szkła piankowego. Izolacja z folii pozioma, podposadzkowa. Powierzchnie poziome: (19,14*7,59)-(129,05*0,18)	m2	122,0436 122,04360
13	KNR 2-02W 1101-0100		Podkłady betonowe. Podkłady z betonu zwykłego w bud.mieszk.i użytecz publicznej. z transportem i układaniem ręcznym na podłożu gruntowym	1 m3	8,8300

3. Posadzki

Nr	Kod pozycji przedmiaru	Numer STWiORB	Nazwa, opis i obliczenie ilości robót	J.m.	Ilość j.m.
1	2	3	4	5	6
			Powierzchnie poziome: (19,14*7,59)-(129,05*0,18)		122,04360
14	KNR 2-02W 1104-01		Warstwy wyrównawcze pod posadzki. Warstwy wyrównawcze z zaprawy cementowej gr.20mm zatarte na ostro	1 m2	122,0436
			Powierzchnie poziome: (19,14*7,59)-(129,05*0,18)		122,04360
15	KNR 2-02W 1104-03		Warstwy wyrównawcze pod posadzki. Dodatek lub potrącenie za zmianę grubości o 10 mm ZA GRUBOŚĆ 20 mm Krotność = 3	1 m2	122,0436
			Powierzchnie poziome: (19,14*7,59)-(129,05*0,18)		122,04360
16	KNR 2-02W 1116-07		Posadzki cementowe. Dopłata za zbrojenie posadzki siatką stalową	m2	122,0436
			Powierzchnie poziome: (19,14*7,59)-(129,05*0,18)		122,04360
17	NNRNKB 202 1134-01		Gruntowanie podłoża preparatami - powierzchnie poziome	m2	122,0400
			Powierzchnie poziome: 122,04		122,04000
18	KNR 2-02W 1111-0301 Analogia		Posadzki jedno- i dwubarwne z płytek z kam.sztucz.na zapr.klej.układane metodą regul.i nieregularną. Płytki podłogowe o wymiarach 30 x 30 cm na zaprawie o najwyższej. obciążalności - układane metodą regularną.Wybór wzoru i koloru płytek należy uzgodnić z inwestorem Gres	1 m2	122,0436
			Powierzchnie poziome: (19,14*7,59)-(129,05*0,18)		122,04360
19	KNNR 2W 0805-0200		Licowanie ścian i słupów płytkami z kamieni sztucznych na zaprawie klejowej. Licowanie ścian płytkami o wym. 20x25, 30x30cm	m2	45,8175
			3,82*4,33*2,77		45,81746
20	KNR 9-09 0102-02 - poz.		Zabudowa poddasza z płyt gips.-kart. 1x ogniochronnych GKF na konstrukcji metalowej,+ ocieplenie wełną mineralnąz wykorzystaniem konstrukcji metalowej	m2	240,0000
			240		240,00000
			Dział nr 4. Tynki		
21	KNNR 2W 0903-03		Dodatki i dopłaty do wykonanych tynków cienkowarstwowych na ścianach - sposobem na mokro. Przygotowanie podłoża, gruntowanie wyk. ręcznie	m2	500,0000
22	KSNR 2 0802-06		Tynki pocienione III kategorii i gładzie gipsowe. Gładz gipsowa jednowarstwowa. Na ścianach i sufitach	m2	500,0000
23	KNNR 2W 0903-03		Dodatki i dopłaty do wykonanych tynków cienkowarstwowych na ścianach - sposobem na mokro. Przygotowanie podłoża, gruntowanie wyk. ręcznie przed i po szpachlowaniu	m2	500,0000
24	KNR 4-01W 1204-02		Malowanie farbami emulsyjnymi starych tynków. Malowanie dwukrotnie tynków wewnętrznych ścian (farby lateksowe)	m2	500,0000
			Dział nr 5. Ściany murowane		
25	KNKRB 2 0102-06		Ścianki działowe z płytek z betonu komórkowego o gr.6 cm	m2	50,0000
26	KNKRB 2 0102-07		Ścianki działowe z płytek z betonu komórkowego o gr.12 cm	m2	50,0000
			Dział nr 6. Kotłownia		
27	Kalkulacja własna		Montaż instalacji i urządzeń kotłowni	kpl	1,0000



Białystok 2020.04.08

Parafia Rzymsko Katolicka p.w. Trójcy Przenajświętszej
w Tykocinie

Dotyczy zapytania ofertowego nr 1/04/2020

Proszę o wyjaśnienia niezbędne do prawidłowego i rzetelnego obliczenia wartości robót, w zakresie wykonania adaptacji budynku z przeznaczeniem na Centrum Informacji Turystycznej.

1. Część graficzna projektu – rysunki I-1 do I-8, jest to inwentaryzacja budynku garażowego. Czy istnieje dokumentacja wykonawcza wykonania robót?

Wszystkie dokumenty zostały zamieszczone w zapytaniu.

2. Brak, jakichkolwiek informacji, o sposobie wykonania instalacji elektrycznej. Proszę o informacje jak wyliczyć koszty wykonania robót elektroinstalacyjnych.

Wykonanie na podstawie ustnych konsultacji po rozpoczęciu robót.

3. Brak, jakichkolwiek informacji, o sposobie wykonania instalacji sanitarnej. Proszę o informacje jak wyliczyć koszty wykonania robót sanitarnych i centralnego ogrzewania.

Wykonanie na podstawie ustnych konsultacji po rozpoczęciu robót.

4. Proszę o informacje dotyczące wbudowania stolarki okiennej i drzwiowej. Brak wykazu stolarki, nie gwarantuje solidnego wycenienia okien, drzwi i bram. Jakie wymagania ma Zamawiający?

Specyfikacja załączona w odpowiedzi.

5. Proszę o korektę pozycji 13 przedmiaru robót. Ilość: **122,0436 m3** jest niepoprawna.

Korekta przedmiaru w załączniku.

6. Czy wykonanie podłoża betonowego –brak grubości, izolacji ze styropianu – brak grubości, warstwy wyrównawczej grub. 5 cm, i

--- Treść przekazanej wiadomości ---

Temat:Re: Fwd: Zapytanie - zmiana

Data:Fri, 10 Apr 2020 10:20:58 +0200 (CEST)

Nadawca:stefanjak post.pl <stefanjak@post.pl>

Odpowiedź-Do:stefanjak post.pl <stefanjak@post.pl>

Adresat:Tomasz Olszewski <t.olszewski@radionadzieja.pl>

Tomku - otrzymałem takiego e-miała

Witam,

"Przedmiotem niniejszego zapytania ofertowego jest przeprowadzenie prac budowlanych związanych z adaptacją budynku zlokalizowanego na gruncie jednostka ewidencyjna 200212_4, Obręb ewidencyjny 0034, dz. nr 1849.

Prace mają obejmować działania z zakresu adaptacji budynku znajdującego się na wskazanej nieruchomości z przeznaczeniem na Centrum Informacji Turystycznej. Zakres prac budowlanych i montażowych do realizacji:

- a. wykonanie instalacji elektrycznej oraz wodno-kanalizacyjnej i centralnego ogrzewania,
- b. dostawa i montaż stolarki okiennej i drzwiowej,
- c. prace budowlane w obrębie posadzek,
- d. prace budowlane w obszarze tynków,
- e. wykonanie ścian murowanych,
- f. montaż wyposażenia kotłowni."

Proszę o informację czy załącznik to jest cała dokumentacja? Nie mogę nigdzie znaleźć dokumentacji dot. kotłowni

--

Jakub Łozowicki
TEL: 881-679-899

Temat: odpowiedź na zapytanie

Nadawca: Tomasz Olszewski <t.olszewski@radionadzieja.pl>

Data: 14.04.2020, 10:06

Adresat: marek.mosiolak@poczta.onet.pl

Witam,

Komplet dokumentów jakimi dysponuje zamawiający - umieszczony na stronie internetowej. Wszelkie niejasności dotyczące wykonania robót budowlanych i branżowych zgodnie ze wskazaniem zamawiającego po rozpoczęciu robót.

Pozdrawiam

Witam,

"Przedmiotem niniejszego zapytania ofertowego jest przeprowadzenie prac budowlanych związanych z adaptacją budynku zlokalizowanego na gruncie jednostka ewidencyjna 200212_4, Obręb ewidencyjny 0034, dz. nr 1849.

Prace mają obejmować działania z zakresu adaptacji budynku znajdującego się na wskazanej nieruchomości z przeznaczeniem na Centrum Informacji Turystycznej. Zakres prac budowlanych i montażowych do realizacji:

- a. wykonanie instalacji elektrycznej oraz wodno-kanalizacyjnej i centralnego ogrzewania,
- b. dostawa i montaż stolarki okiennej i drzwiowej,
- c. prace budowlane w obrębie posadzek,
- d. prace budowlane w obszarze tynków,
- e. wykonanie ścian murowanych,
- f. montaż wyposażenia kotłowni."

Proszę o informację czy załącznik to jest cała dokumentacja? Nie mogę nigdzie znaleźć dokumentacji dot. kotłowni

--

Jakub Łozowicki

TEL: 881-679-899